

kale

WD12 C8 IS - Червячные хомуты с пружинной вставкой в ленте шириной 12 мм с 8 мм головкой винта



Малый вес, легкая установка и экономия места, благодаря компактному замку и винту

Прочный и выносливый, механически зажатый замок

100% отслеживаемость продукта

Откатанные кромки без заусенцев

Пружинная вставка помогает сохранять усилие обжима при температурных изменениях, динамических нагрузках и изменениях диаметра обжимаемых частей

Высокие усилия обжима даже при малых моментах затяжки



WD12 C8 IS - Технические характеристики

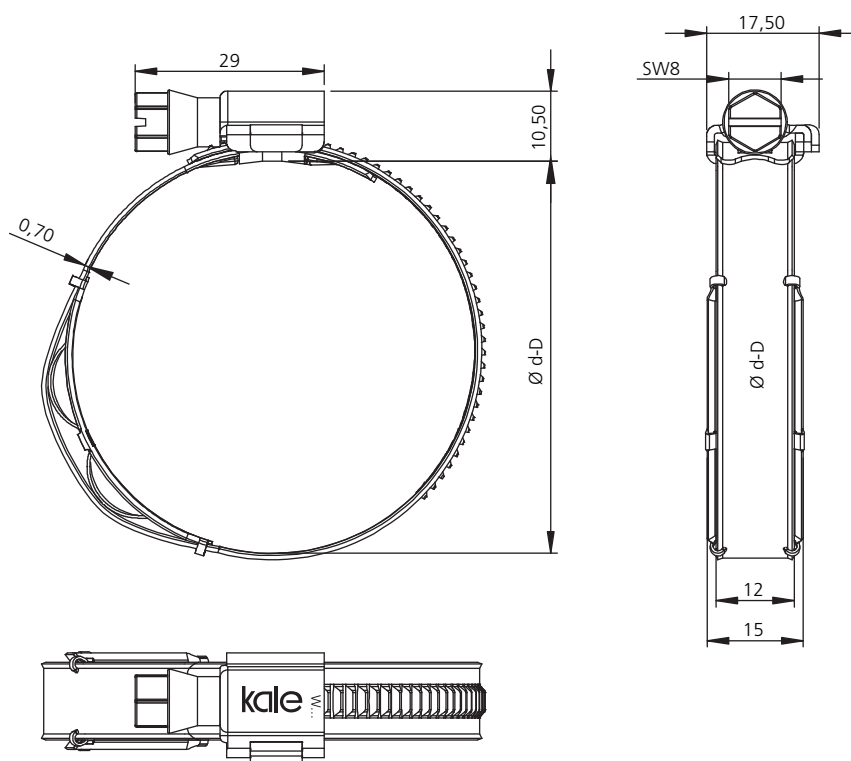

	W3	W4	W5
Винт	1.4016 DIN EN-10088-3 или эквивалент	1.4567 DIN EN-10088-3 или эквивалент	1.4578 DIN EN-10088-3 или эквивалент
Замок	1.4016 DIN EN-10088-2 или эквивалент	1.4301 DIN EN-10088-2 или эквивалент	1.4401 DIN EN-10088-2 или эквивалент
Лента	1.4016 DIN EN-10088-2 или эквивалент	1.4301 DIN EN-10088-2 или эквивалент	1.4401 DIN EN-10088-2 или эквивалент
Пружина	1.4310 DIN EN-10088-2 или эквивалент	1.4310 DIN EN-10088-2 или эквивалент	1.4310 DIN EN-10088-2 или эквивалент
Корр. стойкость (мин. часов) по ISO 9277	200*	240	400
Головка винта			

*: До 10 % ржавчины на поверхности допустимо для продуктов W3, после теста в соляном тумане

Ø d - D (мм) (мин - макс)	AD макс. (Нм)
16-25	5,0
16-27	5,0
20-32	5,0
23-35	5,0
25-40	5,0
30-45	5,0
35-55	5,0
40-60	5,0
45-65	5,0
50-70	5,0
55-75	5,0
60-80	5,0
65-85	5,0

AD: Рекомендуемый момент затяжки
Рекомендуемая скорость затяжки 300-350
об.мин.